



PETLIBRO



Scan for more details
www.petlibro.com

4L Automatic Pet Feeder

User Guide

PETLIBRO 4L Automatic Pet Feeder

Model: PLAF001

©Libro Corp. All Rights Reserved.

Manufacturer: Shenzhen Libro Technology Co., Ltd

Address: Building 3, Cloud Park, Shenzhen, China, 518129

Made in China

PLAF001_4L_V1.2



This device complies with Part 15 of the FCC Rules. Operation is subject to the following two conditions: (1) this device may not cause harmful interference, and (2) this device must accept any interference received, including interference that may cause undesired operation.

Model: PLAF001

Please read this User Guide before using the product and retain for reference.
This product is intended for household use only.

Contents

English

- Safety Precautions - 1
- Product Diagram - 2
- Cleaning & Care - 4
- Warranty - 4
- What's in the Box - 4
- How to Use - 5
- Troubleshooting - 8
- Specifications - 9

日本語

- 安全上の注意 - 11
- 製品図 - 12
- 清潔について - 14
- 保証 - 14
- 同梱物 - 14
- 使用方法 - 15
- トラブルシューティング - 18
- 仕様書 - 19

Deutsche

- Sicherheitshinweise - 21
- Produktabbildung - 22
- Reinigung & Pflege - 24
- Garantie - 24
- Das ist im Lieferumfang enthalten - 24
- Benutzung - 25
- Problemlösung - 28
- Spezifikationen - 29

Français

- Précautions de sécurité - 31
- Schema Du Produit - 32
- Nettoyage et entretien - 34
- Garantie - 34
- Dans la boîte - 34
- Comment Utiliser - 35
- Dépannage - 38
- Spécifications - 39

Safety Precautions

! WARNING

- Dispose of all packaging materials properly. Some items may be packed in polybags; these bags could cause suffocation; keep away from children and pets.
- Do NOT allow small children to play with, in or around the pet feeder.
- To reduce the risk of injury, please keep close supervision when an appliance is used near children.
- Do NOT use the feeder with pets not able to reach the food tray or with any physical disability.
- Do NOT immerse the base part in water at any time as it may damage electronic components like the control panel.
- Do NOT place any foreign object in the pet feeder.
- Do NOT use outdoors. Check operation frequently to be sure the unit is dispensing properly.
- Do NOT use wet, canned or moist food.
- Do NOT disassemble the unit other than as instructed in this User Guide.
- Do NOT use the feeder for anything other than its intended use.
- Only use attachments recommended or sold by the manufacturer. The use of attachments not recommended or sold by the manufacturer may cause an unsafe condition. Do not modify the pet feeder.
- Do not operate any appliance if the unit is malfunctioning or has been damaged. Do not attempt repairs on the pet feeder yourself. Contact our customer service immediately for further instructions.
- Always unplug when not in use and before cleaning.
- Never pull on the electrical power cord to remove the plug from the wall outlet.
- If the plug of this device gets wet, turn off electricity to that wall outlet. Do not attempt to unplug.
- Examine the feeder after installation. Do not plug in if there is water on the power cord or plug.
- To avoid tripping, always position power cord out of the way of foot traffic.

CAUTION

- Do NOT allow pets to chew on or swallow any parts. If you are concerned about the power cord, purchase a cord conduit (a hard plastic protector) at any hardware store to protect the power cord.
- If an extension cord is necessary, one unit with a proper rating should be used.
- Do NOT install or store the pet feeder where it will be exposed to weather or temperatures below 4°C / 39°F.
- Use alkaline D batteries to power. Do NOT use rechargeable batteries.
- Check the batteries regularly. Before leaving for extended time, always replace batteries with new ones.
- Do NOT lift the pet feeder by lid, food tank, or food tray. Lift and carry it using both hands and the base, while keeping the unit in an upright position.
- Suitable for dry food ONLY, with kibble size ranging from 2-10mm / 0.07-0.4in in diameter. Larger kibble may get stuck at the food outlet.
- Read and observe all important notices listed on the pet feeder and in the packaging.

Product Diagram

Front View

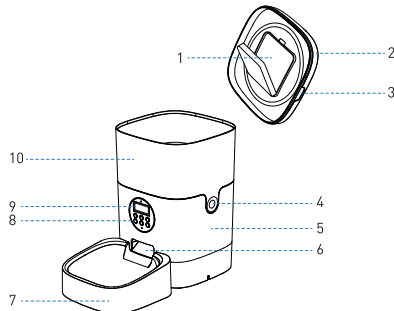

Bottom View

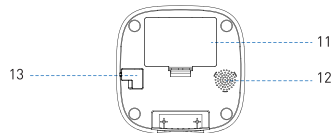

- 1) Desiccant Carrier
- 2) Lid
- 3) Lid Grip
- 4) Food Tank Buckle
- 5) Base
- 6) Food Outlet
- 7) Food Tray

- 8) Control Panel
- 9) LCD Display
- 10) Food Tank
- 11) Battery Compartment
- 12) Speaker
- 13) Power Socket

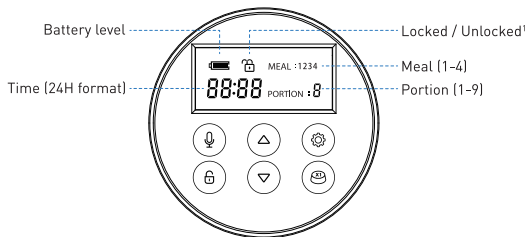

Press and hold for 3s until a beep is heard. Release, record (max 10s) and press again to end as a double beep is heard. Repeat to record a new audio.



Press and hold for 3s to unlock. When the LCD screen is off, press the button before any further operations (except resetting by pressing the Up button).



Press to increase value.
Press and hold for 10s when screen off to reset all settings.



Press to decrease value.



Press to switch between time, meal, and portion settings, and hold for seconds until a specific icon blinks on the display indicating it's ready setting.



Press to manually feed a portion (appr. 2 ½ tsp / 12.5ml)²

- Notes:**
- 1) Automatically lock the screen after 15s of standby.
 - 2) 2 ½ tsp / 12.5ml per portion.

Cleaning & Care

It's recommended to clean the feeder regularly for the health of your pet.

The washable parts of the Petlibro auto feeder are as follows: food tank, food tray, and lid (without desiccant bag); they can be submerged in water. Clean by hand-washing using cool or warm soapy water.

- Disassembling the food tank

If you have food inside the tank or chute, press the Unlocked button and Feed button for a few times to empty first.

Press the food tank buckles with your thumbs, push the tank upward to disassemble.

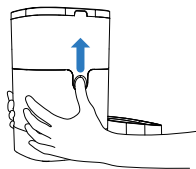

- Disassembling the food tray

Empty the tray, press it down to remove from the base.

Rinse and let all parts air dry completely before assembling.

Note: Be careful not to hurt your fingers when disassembling the food tank by great strength.

Warranty

We provide a 1-year warranty for this appliance. Please email our support team at support@petlibro.com if you have any questions, and attach your order ID in your email. We'll get back to you as quick as possible.

What's in the box

- 1 x Automatic Pet Feeder
- 1 x 5V Power Adapter
- 1 x Desiccant Bag
- 1 x User Guide Kit

How To Use

Warning: Please use the original 5V power supply.

1. Assembling Food Tray

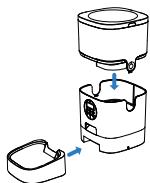

- Place the feeder in a desired location. Check the food tank is in place.
- Align the bulging of the food tray and holes in the base, and push upward to connect the two.

Note: Before moving the feeder, please empty the tray, press it down to remove from the base. Hold the base instead of any other parts when lifting the feeder.

2. Connecting Power

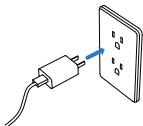

- Insert the 5V power adapter into a wall socket. Plug in the power socket of the feeder.
- Open the battery compartment at the bottom of the unit, and install 3 alkaline D batteries (not included) in case of outage.
- The LCD display will light up automatically indicating the feeder is on now.

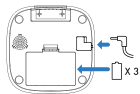

Note:

- 1) Battery NOT included.
- 2) Before connecting to power, make sure all parts are clean and completely dry.
- 3) The battery should power with an output of 4-5V; the battery level icon on the display blinks on a low battery level (<4V).

3. Placing Desiccant bag



- Open the lid, place the desiccant bag (1 included) into the desiccant carrier underneath.

Note:

- 1) It's recommended to use a desiccant bag and change them frequently in case of mold.
- 2) Please remove the desiccant bag before cleaning the lid.

4. Filling Food Tank

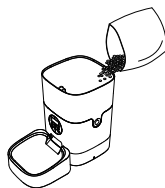





- Fill food tank with dry pet food. Close the lid and it will snap into place due to gravity.

Note:

- 1) Do NOT use canned, wet or moist pet food.
- 2) Recommend kibble size ranging from 2-10mm / 0.07-0.4in in diameter.



5. Setting the Time



- Press and hold the Unlocked button  3s to unlock the screen.
- Press the Set button , and the Time icon  will blink the hour field.
- Press the Up / Down buttons  /  to scroll through numbers to set the hour.
- Press the Set button to move to the minute field, set the minute similarly.

6. Setting the Meals Per Day









- After the current time is set, press the Set button , and the LCD display will show the current time and blink the Meal number. Press the Up / Down buttons  /  to set 1-4 meals per day.

7. Setting the Time & Portion of Meals



- After the meal number is set, the LCD display will blink the current Meal number. E.g., the meal number now is blinking "1", indicating it's ready for settings of the first meal.

- Setting the time of the current meal

- Press the Set button  and the hour field of the Time icon will blink.
- Press the Up / Down  /  buttons to set the hour.
- Press the Set button  and Up / Down  /  buttons to set the minute in the similar way.

Troubleshooting



- **Setting the portion of the current meal**
- Press the Set button and the Portion number will blink.
- Press the Up / Down buttons to set the portion from 1-9 based on the desired volume of the current meal to be dispensed*.
- Press the Set button to repeat the process above for the 2nd to 4th meal if needed.

*Reference for portion setting:

Pet Type	Daily Intake	Meals	Portion / Meal
Dog (22lbs)	Appr. 1 cup	2	9
Cat (10lbs)	Appr. ½ cup	4	2

Important Notes:

- 1) About 2 ½ tsp / 12.5ml kibbles are dispersed each portion.
- 2) Two clicks will be heard before the food is dispersed.
- 3) One or two kibbles may be left at the chute after feeding, and it may come out of the outlet when the machine is moved (doesn't indicate a faulty equipment).
- 4) Refer to the instructions on your pet food packaging for detailed feeding instruction.
- 5) Please double check the current time after settings.

8. Recording a Meal Call



- Press and hold the Record button for 3s until a beep is heard.
- Record your voice for less than 10s, press the Record button again to save. 2 beeps will be heard indicating it's saved. You can press the Record button to check the voice you just recorded.
- Repeat the process to change your recordings every time.

Note:

- 1) Only press and play the recording if there's any.
- 2) When feeding time is up, the recording will be played after food is dispersed.

9. Manually Feeding Your Pet

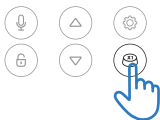

- Press the Feed button when the screen is unlocked (press and hold the Unlocked button 3s) and one portion (appr. 2 ½ tsp / 12.5ml) will be fed each time.

Note:

The normal schedule and portion will not be affected.

Problem	Solution
I can't press any buttons	The screen is locked when there's no operation in 15s. Please press and hold the Unlocked button for 3s to unlock the screen.
I can't remember the meal settings	Unlock the screen, press the Set button and you can see the meal number shown (but not the portion for each meal).
The food won't come out	<ol style="list-style-type: none"> 1) Please be sure to fill in with dry food; kibble size should range from 2-10mm / 0.07-0.4in in diameter. 2) Check whether any foreign objects are placed - disassemble the food tank and check the chute. Also check the food outlet. 3) Check whether it's low battery level - whether the power adapter is connected or there is any outage when no battery is installed.
LCD display is off	<ol style="list-style-type: none"> 1) The screen is locked and dark when there's no operation in 15s. Please press and hold the Unlocked button for 3s to unlock the screen. 2) Check whether the power adapter is connected. 3) Contact the support team at support@petlibro.com if the display still won't light up when the appliance is well connected to power.
I can't disassemble the food tank	Please follow steps in Clean & Care
I can't hear any voice recordings when feeding	Make sure you've recorded successfully - unlock the screen, press the Record button to check. If no sound is heard, you may need to record again and be sure to save following instructions in the Recording a Meal Call section.
Food volume for each portion is not the same	The first few portions may vary and it doesn't mean a faulty equipment. After about 6 feedings it should be almost even.

Specifications

Food Tank Capacity	4 liters
Screen	LCD screen
Power	DC 5V power adapter; 3 x alkaline D batteries
Power Adapter	AC110-240V input, DC 5V output
Working Current	Avg. 80mA
Operating Temperature	-30°C-50°C / -22°F - 122°F
External Socket	3,5mm power socket
Net Weight	2,15kg / 4,74lbs
Dimensions	19 x 19 x 30cm / 7,5 x 7,5 x 12in

安全上の注意

!警告

- すべての梱包材を適切に廃棄してください。いくつかのアイテムはポリ袋に詰められています。ポリ袋は窒息を引き起こす恐れがあるので、子供やペットから遠ざけてください。
- 小さなお子様が本製品を遊ぶこと、または本製品の周りで遊んではいけません。
- 怪我の恐れを防ぐため、子供の近くで本製品を使用する場合、注意深く監督してください。
- フードトレイが届かない小型ベッドや身体障害を持つベッドに本製品を使用しないでください。
- コントロールパネルなどの電子部品に損傷を与える恐れがあるため、ベース部分を水に浸さないでください。
- 本製品に異物を入れないでください。
- 屋外で本製品を使用しないでください。常に動作をチェックし、ユニットが正しくデイスベンスされていることを確認してください。
- ウェットタイプの餌を使用しないでください。
- ユーザーガイドで指示されている以外のユニットを分解しないでください。
- 本製品を本来の用途以外に使用しないでください。
- メーカーが推奨または販売しているアタッチメントのみ使用してください。
- ユニットが誤動作または、破損している場合、本製品を操作しないでください。ご自身で本製品の修理をしないでください。
- 本製品を使用しないときまたは、清掃する前に、必ず電源を抜いてください。
- コンセントからプラグを取り外す際に、電源コードを引っ張らないでください。
- 本製品のプラグが濡れた場合、壁側の電源を切り、プラグを抜かないでください。
- 本製品を接続する前に、電源コードまたはプラグに水滴が付いていないこと確認してください。
- 怪我の恐れを防ぐため、電源コードは常に通行の邪魔にならない場所に置いてください。

ご注意

- ベッドが電源コードを噛んだり飲み込んだりする恐れがあるので、ケーブルコンジッット（硬質プラスチックプロテクター）を購入して電源コードを保護してください。
- 延長コードが必要な場合、規定に準じるものを使用してください。
- 本製品は、天候や温度などが4°C / 39.2°F未満の場所に設置または保管しないでください。
- アルカリ単1形乾電池を使用してください。充電式乾電池を使用しないでください。
- 乾電池を定期的に確認してください。長時間放置から使用する前に、必ず新しい乾電池を交換してください。
- ふた、フードタンク、またはフードトレイで本製品を持ち上げないでください。ユニットを直立位置に保ちながら、両手でベースを持ち上げてください。
- ドライタイプのえさのみに適しており、えさのサイズは直径2-10mm / 0.07-0.4inの範囲で、大きなえさはフードの出口を詰まる恐れがあります。
- 本製品とパッケージに記載されているすべての注意事項を読んで遵守してください。

製品図

正面図

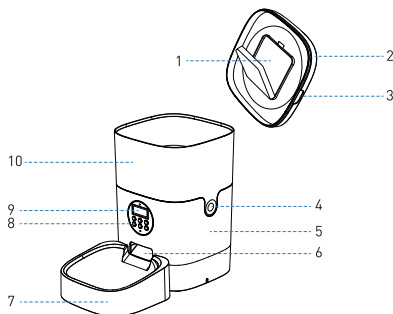

底面図

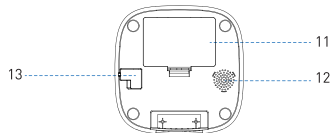

- 1) 乾燥剤キャリア
- 2) ふた
- 3) 蓋グリッブ
- 4) フードタンクバックル
- 5) ベース
- 6) フードアウトレット
- 7) フードトレイベース
- 8) コントロールパネル
- 9) LCD ディスプレイ
- 10) フードタンク
- 11) バッテリーコンパートメント
- 12) スピーカー
- 13) 電源ソケット

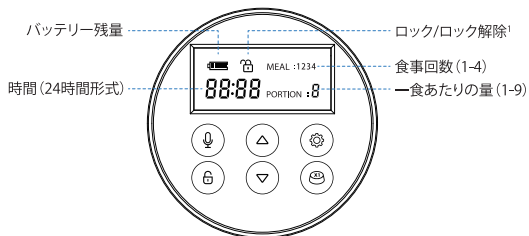

ビープ音が聞こえるまで3秒間押し続け、離して録音し(最大10秒)、もう一度押すと2回のビープ音が聞こえたら終了します。



3秒間押し続けてロックを解除しますLCD画面がオフになっている場合は、操作を行う前にボタンを押します(上ボタンを押してリセットする場合は除く)。



を押して値を増やします。
すべての設定をリセットするには、画面がオフのときに10秒間押し続けます。



を押して値を減らします。



を押して時間、食事、ポーションの設定を切り替え、特定のアイコンがディスプレイ上で点滅して準備ができたことを示すまで数秒間押し続けます。



を押して一部を手動で供給します(約2小さじ/ 12.5ml)²

注: 1) 15秒間待機した後、自動的に画面をロックします。
2) 1ポーションは2¹/₂stsp/ 12.5ml。

清潔について

ペットの健康のために定期的に本製品を掃除することをお勧めします。Petlibroオートフィーダーが水で洗える部分は次のとおりです:フードタンク、フードトレイ、およびふた(乾燥剤バッグなし)。

-フードタンクの分解

タンクまたはシュートの中にえさがある場合は、ロック解除ボタンとフィードボタンを数回押して、空にします。
フードタンクのバックルを親指で押し、タンクを上にして取り外します。

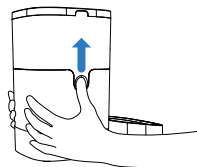

-フードトレイの分解

トレイを空にし、押し下げてベースから取り外します。
組み立てる前に、すすぎ、すべての部品を完全に乾燥させます。
注:フードタンクを取り外す際、指を傷つけないように注意してください。

保証

本製品は1年間の保証が付いています。ご質問がある場合、注文IDを添付した上にカスタマーサポートのsupport@petlibro.comにメールを送信してください。

同梱物

1 x 4Lオートペットフィーダー
1 x 5V電源アダプター
1 x 乾燥剤
1 x ユーザーガイドキット

使用方法

警告:元の5V電源を使用してください。

1.フードトレイの組み立て

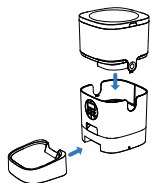

- ・フィーダーを指定の場所に置き、フードタンクが所定の位置にあることを確認します。
- ・フードトレイの膨らみとベースの穴の位置を合わせ、上に押しつけて2つを接続します。

注:
フィーダーを移動する前に、トレイを空にし、押し下げてベースから取り外してください。

2.電源を接続する

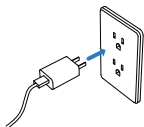

- ・5V電源アダプターを壁のコンセントに差し込み、フィーダーの電源ソケットを差し込みます。
- ・ユニットの下部にあるバッテリーコンパートメントを開き、停電に備えて3個のアルカリ単1形乾電池(別売)を取り付けます。
- ・LCDディスプレイが自動的に点灯し、フィーダーがオンになったことを示します。

注:
1) アルカリ単1形乾電池は含まれていません。
2) 電源に接続する前に、すべての部品が汚れない且つ水濡れがないことを確認してください。
3) バッテリーは4~5Vの出力で電力を供給しなければなりません。ディスプレイのバッテリーレベルアイコンは低バッテリーレベル(<4V)で点滅します。

3.乾燥剤バッグの配置

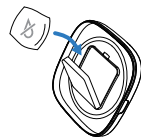

- ・ふたを開けて、乾燥剤バッグ(1個を含む)を下の乾燥剤キャリアに入れます。

注:
1) 乾燥剤バッグを常に交換することをお勧めします。
2) ふたを掃除する前に乾燥剤バッグを取り外してください。

4.フードタンクの充填

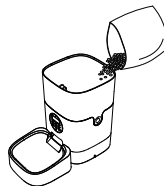

- ・フードタンクをドラタイプのエサで満たし、ふたを閉めると、重力により所定の位置にカチッと収まります。

注:
1) 缶詰やウェットタイプのえさを使用しないでください。
2) 直径2-10mm / 0.07-0.4inのえさサイズを推奨します。

5.時間の設定



- ・ロック解除ボタン3sを押し続けると、画面のロックが解除されます。
- ・Setボタンを押すと、時間アイコンが時間フィールドを点滅します。
- ・Up/Downボタン/を押して、数字をスクロールして時間を設定します。
- ・Setボタンを押して分フィールドに移動し、同様に分を設定します。

6.1日あたりの食事の設定



- ・現在の時刻が設定されたら、[Set]ボタンを押すと、LCDディスプレイに現在の時刻が表示され、食事番号が点滅します。

7.食事の時間とポーションを設定する



- ・食事回数が設定されると、LCDディスプレイに現在の食事回数が点滅します。たとえば、食事回数が「1」に点滅し、最初の食事の設定が可能だと示します。

-現在の食事の時間を設定する
・Setボタンを押すと、時間アイコンの時間フィールドが点滅します。
・Up/Downボタンを押して時間を設定します。
・SetボタンおよびUp / Downボタンを押して、同様の方法で分を設定します。

トラブルシューティング



- 現在の食事のポーションを設定する
- ・setボタンを押すと、ポーション番号が点滅します。
- ・Up/Downボタンを押して、分注する現在の食事の希望量に基づいて1~9のポーションを設定します。*
- ・必要に応じて、[Set]ボタンを押して、2~4回目の食事について上記のプロセスを繰り返します。

* ポーション設定のリファレンス:

ベットタイプ	毎日の摂取	食事回数	ポーション/分量
犬 (22ポンド)	約1カップ	2	9
猫 (10ポンド)	約½カップ	4	2

注意事項:

- 1) 1 ポーション毎に約2½tsp / 12.5mlのえさが投入されます。
- 2) えさが投入される前に2回のクリック音が聞こえます。
- 3) 給餌後、シュートに少量のえさが残っている可能性があり、機械の移動時に出る場合があります (故障ではありません)。
- 4) 詳細な給餌方法については、ペットフードの説明書を参照してください。
- 5) 設定後、現在の時刻を再確認してください。

8. 食事の電話を録音する



- ・ビープ音が聞こえるまで、録音ボタンを3秒間押し続けます。
- ・音声は10秒以内に録音し、録音ボタンをもう一度押して保存します。保存された場合、ビープ音が2回鳴ります。録音ボタンを押すと、録音した音声を確認できます。
- ・記録した音声を変更するプロセスは上記の操作を再度繰り返します。

注:

- 1) 記録した音声がある場合のみ、録音ボタンを押し、音声が再生されます。
- 2) 給餌時間に、えさが投入された後に音声が再生されます。

9. ペットの手动給餌



- ・画面のロックが解除されたら (フィードボタン3秒を押したまま) フィードボタンを押すと、1 ポーション (2½tsp / 12.5ml) がフィードされます。

注:

通常のスケジュールとポーションは影響を受けません。

問題	解決策
ボタンが反応しない	15秒間操作がない場合、画面はロックされます。画面のロックを解除するには、[ロック解除] ボタンを3秒間押し続けます。
食事の設定が覚えていない	画面のロックを解除し、[設定] ボタンを押すと、表示される食事回数が表示されます (ただし、各食事のポーションは表示されません)。
えさが出ない	1) まずドライタイプのえさを入れてください; えさのサイズは直径2-10mm / 0.07-0.4inの範囲でなければなりません。 2) 異物が置かれていないか確認し、フードタンクを分解してシュートを確認し、フードアウトレートの確認も確認します。 3) バッテリー残量が少ないかどうか-電源アダプターが接続されているかどうか、またはバッテリーが取り付けられていないときに停電があるかどうかを確認します。
LCDディスプレイの表示がオフ	1) 15秒間操作がない場合、画面はロックされて暗くなります。画面のロックを解除するには、[ロック解除] ボタンを3秒間押し続けます。 2) 電源アダプターが接続されているかどうかを確認します。 3) アプライアンスが電源に適切に接続されているにもかかわらずディスプレイが点灯しない場合は、support@petlibro.comのサポートチームに連絡ください。
フードタンクを分解することはできません	Clean & Careの手順に従ってください
給餌時に録音が聞こえない	録音が正常に完了したことを確認します。画面のロックを解除し、[録音] ボタンを押して確認します。音が聞こえない場合は、再度録音する必要があります。
1 ポーションの食物量は同じではありません	最初は異なる場合がありますが、それは故障ではありません。

仕様書

フードタンク容量	4リットル
スクリーン	液晶画面
パワー	DC 5V電源アダプター 3 xアルカリDバッテリー
電源アダプター	AC100-240V入力、DC 5V出力
作業電流	平均80mA
動作温度	-30°C-50°C / -22°F-122°F
外部ソケット	3.5mm電源ソケット
本体重量	2.15kg / 4.74lbs
寸法	19 x 19 x 30cm / 7.5 x 7.5 x 12in

Sicherheitshinweise

! WARNUNG

- Entsorgen Sie jegliches Verpackungsmaterial ordnungsgemäß. Einige Gegenstände können in Plastikbeuteln verpackt sein; diese Beutel bergen Erstickungsrisiko, von Kindern und Haustieren fernhalten.
- Erlauben Sie kleinen Kindern NICHT, mit, in oder um den Futterspender herum zu spielen.
- Um das Verletzungsrisiko zu verringern, bitten wir Sie, Kinder gut zu beaufsichtigen, wenn ein Gerät in deren Nähe verwendet wird.
- Nutzen Sie den Futterspender NICHT für Haustiere, die nicht in der Lage sind, den Futtertrög zu erreichen oder die eine körperliche Behinderung haben.
- Tauchen Sie das Basisteil zu keinem Zeitpunkt unter Wasser, da dies elektronische Komponenten wie das Bedienfeld beschädigen kann.
- Stecken Sie KEINE Fremdkörper in den Futterspender.
- NICHT im Freien verwenden, überprüfen Sie die Funktionalität regelmäßig, um sicherzustellen, dass das Gerät richtig dosiert.
- Verwenden Sie KEINE Nass-, Dosen- oder Feuchtfuttermittel.
- Bauen Sie das Gerät NICHT anders als in diesem Benutzerhandbuch beschrieben auseinander.
- Verwenden Sie den Futterspender für nichts anderes als den vorgesehenen Zweck.
- Verwenden Sie ausschließlich Zubehör, das vom Hersteller empfohlen oder verkauft wird. Die Verwendung von Zubehör, das nicht vom Hersteller empfohlen oder verkauft wurde, kann Funktionalität und Sicherheit nachteilig beeinflussen. Modifizieren Sie den Futterspender nicht.
- Verwenden Sie kein Gerät, das nicht ordnungsgemäß funktioniert oder beschädigt wurde. Versuchen Sie nicht, den Futterspender eigenständig zu reparieren. Wenden Sie sich für weitere Hilfe sofort an unseren Kundenservice.
- Bei Nichtgebrauch und vor der Reinigung immer den Stecker ziehen.
- Ziehen Sie niemals am Netzkabel, um den Stecker aus der Steckdose zu ziehen.
- Sollte der Stecker dieses Geräts nass werden, nehmen Sie die Steckdose vom Strom. Versuchen Sie nicht, den Stecker herauszuziehen.
- Begutachten Sie den Futterspender nach der Installation. Nicht einstecken, wenn sich Netzkabel oder Stecker nass sind.
- Verlegen Sie das Stromkabel außerhalb von Laufwegen, damit niemand darüber stolpert.

ACHTUNG

- Erlauben Sie Haustieren NICHT, irgendwelche Teile zu zerkaugen oder zu verschlucken. Wenn Sie sich Sorgen um das Stromkabel machen, kaufen Sie zu dessen Schutz in einem Baumarkt einen Kabelkanal (leinen Hartplastikschutz).
- Sollte ein Verlängerungskabel erforderlich sein, müssen Sie darauf achten, dass dieses auch geeignet ist.
- Installieren oder lagern Sie den Futterspender NICHT an Orten, an denen sie Witterungseinflüssen oder Temperaturen unter 4°C / 40°F ausgesetzt ist.
- Verwenden Sie zur Stromversorgung Alkalische D-Batterien. Verwenden Sie KEINE wiederaufladbaren Akkus.
- Kontrollieren Sie die Batterien regelmäßig. Ersetzen Sie die Batterien immer durch neue, bevor Sie für einen längeren Zeitraum weggehen.
- Heben Sie den Futterspender nicht an Deckel, Futterbehälter oder Futterschale an. Heben und tragen Sie sie mit beiden Händen an der Basis und halten Sie das Gerät dabei aufrecht.
- NUR für Trockenfutter mit einem Durchmesser von 2-10mm / 0,07-0,4in geeignet. Größere Stücke könnten in der Futterausgabe hängen bleiben.
- Lesen und beachten Sie alle wichtigen Hinweise, die auf dem Futterspender und dessen Verpackung stehen.

Produktabbildung

Vorderansicht

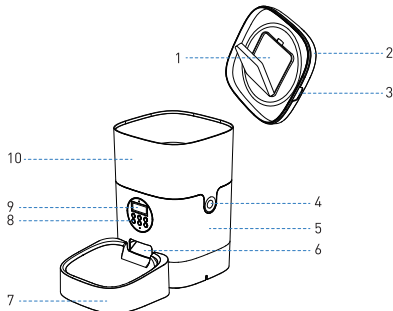

Untersicht

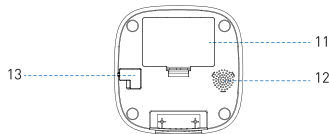

- | | |
|-----------------------------------|--------------------|
| 1. Trockenfutterträger | 8. Bedienfeld |
| 2. Deckel | 9. LCD-Display |
| 3. Deckelgriff | 10. Futterbehälter |
| 4. Verschluss des Futterbehälters | 11. Batteriefach |
| 5. Basis | 12. Lautsprecher |
| 6. Futterausgabe | 13. Stromanschluss |
| 7. Futterschalenbasis | |

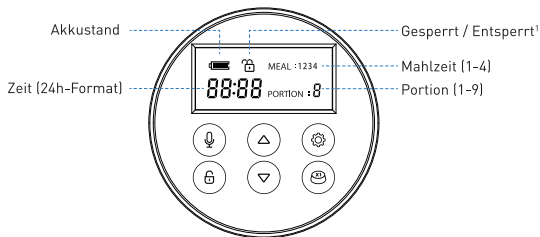

3s gedrückt halten, bis Sie einen Piepton hören. Loslassen, aufnehmen (max. 10s) und zum Beenden erneut drücken. Sie sollten einen doppelten Piepton hören. Wiederholen Sie das Ganze, um etwas Neues aufzunehmen.



Zum Entsperren 3s gedrückt halten. Drücken Sie die Taste bei ausgeschaltetem LCD-Bildschirm vor weiteren Eingaben (mit Ausnahme vom Zurücksetzen durch Drücken der Hoch-Taste).



Drücken, um den Wert zu erhöhen.
Bei ausgeschaltetem Bildschirm 10s gedrückt halten, um alle Einstellungen zurückzusetzen.



Drücken, um den Wert zu verringern.



Drücken, um zwischen den Einstellungen für Zeit, Mahlzeit und Portion zu wechseln, und so lange gedrückt halten, bis ein bestimmtes Icon auf dem Display blinkt. Dann ist die Einstellung vorgenommen.



Drücken, um manuell eine Portion zu füttern (etwa 2 ½ TL / 12,5ml)²

Anmerkung: 1) Der Bildschirm wird automatisch nach 15s Standby gesperrt.
2) 2 ½ TL / 12,5ml pro Portion.

Reinigung & Pflege

Im Sinne der Gesundheit Ihres Haustiers wird empfohlen, den Futterspender regelmäßig zu reinigen.

Die abwaschbaren Teile des Petlibro Futterspenders sind folgende: Futterbehälter, Futterschale und Deckel (ohne Trockenmittelbeutel); diese können auch unter Wasser getaucht werden. Reinigen Sie das Gerät per Handwäsche mit kaltem oder warmem Seifenwasser.

- Entnahme des Futterbehälters

Sollte sich noch Futter im Behälter oder in der Ausgabe befinden, drücken Sie zuerst die Entsperrtaste und ein paar Mal die Futtertaste, um diese zu entleeren. Drücken Sie die Auswölbungen des Futterbehälters mit Ihren Daumen hinein und ziehen Sie den Behälter zum Herausnehmen nach oben.

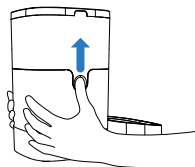

- Entnahme der Futterschale

Leeren Sie die Schale und drücken Sie sie nach unten, um sie von der Basis zu lösen. Spülen Sie alle Teile und lassen Sie sie vor dem Zusammenbau vollständig trocknen.

Hinweis: Achten Sie darauf, sich nicht an den Fingern zu verletzen, wenn Sie den Futterbehälter mit viel Kraft entnehmen.

Garantie

Wir gewähren 1 Jahr Garantie auf dieses Gerät. Bitte schreiben Sie unserem Support-Team unter support@petlibro.com eine E-Mail, falls Sie Fragen haben. Bitte geben Sie in Ihrer E-Mail auch Ihre Bestellnummer an. Wir werden uns dann so schnell wie möglich bei Ihnen melden.

Das ist im Lieferumfang enthalten

- 1 x Automatischer Haustier-Futterspender
- 1 x 5V Netzteil
- 1 x Trockenmittelbeutel
- 1 x Benutzerhandbuch

Benutzung

Warnung: Bitte verwenden Sie das originale 5V Netzteil.

1. Zusammenbau der Futterschale

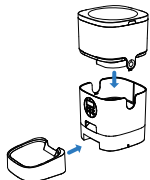

- Stellen Sie den Futterspender an die gewünschte Stelle. Prüfen Sie, ob der Futterbehälter richtig sitzt.
- Richten Sie die Wölbungen der Futterschale an den Aussparungen der Basis aus und drücken Sie sie nach oben, um beide Teile zu verbinden.

Hinweis: Leeren Sie die Schale und drücken Sie sie nach unten, um sie von der Basis abzunehmen, bevor Sie den Futterspender bewegen. Halten Sie den Futterspender beim Anheben lediglich an der Basis.

2. Mit Strom versorgen

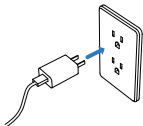

- Schließen Sie das 5V Netzteil an eine Steckdose an. Schließen Sie es am Stromanschluss des Futterspenders an.
- Öffnen Sie das Batteriefach auf der Unterseite des Geräts und legen Sie 3 Alkalische D-Batterien (nicht inklusive) als Notfallstromversorgung ein.
- Das LCD-Display leuchtet automatisch auf und signalisiert so, dass der Futterspender jetzt eingeschaltet ist.

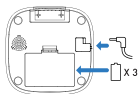

Anmerkung:

- 1) Batterien sind NICHT inklusive.
- 2) Vergewissern Sie sich vor dem Anschließen an die Stromversorgung, dass alle Teile sauber und vollständig trocken sind.
- 3) Die Batterie sollte eine Leistung von 4-5V erbringen; das Batteriestandssymbol auf dem Display blinkt bei niedrigem Batteriestand (<4V).

3. Einsetzen des Trockenmittelbeutels

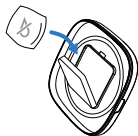

- Öffnen Sie den Deckel und verstauen Sie den Trockenmittelbeutel (1 inklusiv) im Trockenmittel-träger auf der Unterseite.

Anmerkung:

- 1) Es ist empfehlenswert, einen Trockenmittelbeutel zu verwenden und diesen im Falle von Schimmelbildung regelmäßig zu wechseln.
- 2) Bitte entnehmen Sie den Trockenmittelbeutel, bevor Sie den Deckel reinigen.

4. Befüllen des Futterbehälters

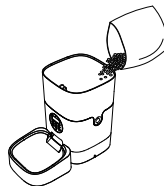

- Befüllen Sie den Futterbehälter mit Trockenfutter. Schließen Sie den Deckel. Aufgrund des Eigengewichts rastet dieser dann ein.

Anmerkung:

- 1) Verwenden Sie KEIN Nass-, Dosen- oder Feuchtfutter;
- 2) Empfohlener Durchmesser der Trockenfutter-Stückchen 2-10mm/0,07-0,4in.

5. Einstellen der Zeit



- Halten Sie die Entsperrtaste 3s lang gedrückt, um den Bildschirm zu entsperren.
- Drücken Sie die Einstell-Taste und schon blinkt das Stundenfeld bei der Zeitanzeige.
- Drücken Sie die Nach-Oben-/ Nach-Unten-Tasten, um durch die Ziffern durchzublätern und die Stunden einzustellen.
- Drücken Sie die Einstell-Taste, um zum Minutenfeld zu wechseln, und stellen Sie die Minuten ebenso ein.

6. Einstellen der Mahlzeiten pro Tag



- Drücken Sie die Einstell-Taste, nachdem die aktuelle Zeit eingestellt ist. Das LCD-Display zeigt dann die aktuelle Zeit und die Anzahl der Mahlzeiten blinkt. Drücken Sie die Nach-Oben-/ Nach-Unten-Tasten, um 1-4 Mahlzeiten pro Tag einzustellen.

7. Einstellen der Zeiten & Portionen der Mahlzeiten



- Nachdem eine Anzahl an Mahlzeiten eingestellt ist, blinkt die Ziffer der aktuellen Mahlzeit. Blinkt z.B. die Mahlzeiten-Ziffer "1", bedeutet das, dass die erste Mahlzeit nun eingestellt werden kann.

- Einstellen der Zeit für die aktuelle Mahlzeit

- Drücken Sie die Einstell-Taste, wonach die Zeitanzeige zu blinken beginnt.
- Drücken Sie die Nach-Oben-/Nach-Unten-Tasten, um die Stunde einzustellen.
- Drücken Sie die Einstell-Taste und Nach-Oben-/Nach-Unten-Tasten, um die Minuten ebenso einzustellen.

Problemlösung



Einstellen der Portionen für die aktuelle Mahlzeit

- Drücken Sie die Einstell-Taste, wonach die Portionsziffer zu blinken beginnt.
- Drücken Sie die Nach-Oben- / Nach-Unten-Tasten, um die Portionsgröße auf 1-9 einzustellen-je nachdem, wie viel Futter zur aktuellen Mahlzeit ausgegeben werden soll*.
- Drücken Sie die Einstell-Taste, um obigen Vorgang für die Mahlzeiten 2 bis 4 zu wiederholen, falls nötig.

*Referenz für Portionseinstellungen:

Haustiertyp	Tagesdosis	Mahlzeiten	Portion / Mahlzeit
Hund (10kg)	Etw. 1 Tasse	2	9
Katze (4,5kg)	Etw. ½ Tasse	4	2

Wichtige Hinweise

- 1) Pro Portion werden etwa 2 ½ TL / 12,5ml Trockenfutter ausgegeben.
- 2) Vor der Futterausgabe ertönen zwei Klicks.
- 3) Es können nach dem Füttern ein oder zwei Futterstückchen auf der Rutsche hängenbleiben und herausfallen, wenn das Gerät bewegt wird (dies deutet nicht auf ein fehlerhaftes Gerät hin).
- 4) Detaillierte Fütterungshinweise finden Sie auf der Verpackung Ihres Tierfutters.
- 5) Bitte überprüfen Sie die aktuelle Zeit nach dem Einstellen noch einmal.

8. Aufnahme einer Fütterungsansage



- Halten Sie die Aufnahmetaste 3s lang gedrückt, bis Sie einen Piepton hören.
- Für die Aufnahme stehen Ihnen 10s zur Verfügung. Drücken Sie die Aufnahmetaste zum Speichern dann erneut, 2 Pieptöne signalisieren das erfolgreiche Speichern. Sie können die Aufnahmetaste drücken, um sich die Aufnahme anzuhören.
- Wiederholen Sie den Vorgang, um die Aufnahme zu ändern.

Anmerkung:

- 1) Nur drücken und die Aufnahme abspielen, wenn es auch eine Aufnahme gibt.
- 2) Sobald die Fütterungszeit erreicht ist, wird die Aufnahme nach Futterausgabe abgespielt.

9. Manuelles Füttern Ihres Haustiers



- Drücken Sie die Futtertaste, wenn der Bildschirm entsperrt ist (halten Sie die Entsperrtaste 3s lang gedrückt). Mit jedem Tastendruck wird eine Portion (2 ½ TL / 12,5ml) Futter ausgegeben.

Hinweis:
Fütterungsplan und Portionen werden davon nicht beeinträchtigt.

Problem	Lösung
Es lassen sich keine Tasten drücken	Der Bildschirm wird gesperrt, wenn 15s lang keine Eingabe erfolgt. Bitte halten Sie die Entsperrtaste 3s lang gedrückt, um den Bildschirm zu entsperren.
Ich kann mich nicht an die Einstellungen der Mahlzeiten erinnern	Entsperren Sie den Bildschirm und drücken Sie die Einstellttaste. Dann wird Ihnen die Anzahl an Mahlzeiten angezeigt (aber nicht die Portionen pro Mahlzeit).
Es kommt kein Futter heraus	<ol style="list-style-type: none"> 1) Bitte achten Sie darauf, nur Trockenfutter einzufüllen; der Durchmesser der einzelnen Stückchen sollte 2-10mm / 0,07-0,4in betragen. 2) Prüfen Sie, ob Fremdbjekte feststecken - nehmen Sie den Futterbehälter ab und kontrollieren Sie die Rutsche. Überprüfen Sie auch die Futterausgabe. 3) Überprüfen Sie, ob der Batteriestand zu niedrig ist, ob das Netzteil angeschlossen ist oder im Falle eines Stromausfalls keine Batterie eingesetzt ist.
LCD-Display ist aus	<ol style="list-style-type: none"> 1) Der Bildschirm ist gesperrt und dunkel, wenn 15s keine Eingabe erfolgt. Bitte halten Sie die Entsperrtaste 3s lang gedrückt, um den Bildschirm zu entsperren. 2) Prüfen Sie, ob das Netzteil angeschlossen ist. 3) Kontaktieren Sie das Support-Team unter support@petlibro.com, falls das Display immer noch nicht aufleuchtet, wenn das Gerät am Stromnetz angeschlossen ist.
Ich kann den Futterbehälter nicht entnehmen	Bitte befolgen Sie die Schritte unter "Reinigung & Pflege".
Ich kann bei der Fütterung keine Sprachaufnahme hören	Vergewissern Sie sich, dass Ihre Aufnahme erfolgreich war - entsperren Sie den Bildschirm und drücken Sie zur Kontrolle die Aufnahmetaste. Sollte kein Sound abgespielt werden, müssen Sie vielleicht erneut aufnehmen - halten Sie sich hierbei bitte genau an die Anleitung im Kapitel "Aufnahme einer Fütterungsansage".
Die Futtermenge ist nicht bei jeder Portion gleich	Die ersten paar Portionen können abweichen; dies deutet nicht auf ein fehlerhaftes Gerät hin. Nach etwa 6 Fütterungen sollten die Portionen ziemlich gleichgroß sein.

Spezifikationen

Futterbehälter-Kapazität	4 Liter
Bildschirm	LCD-Display
Stromversorgung	5V DC-Netzteil; 3 x Alkaline D-Batterien
Netzteil	AC100-240V Input, DC 5V Output
Betriebsstrom	ca. 80mA
Betriebstemperatur	-30°C-50°C / -22°F - 122°F
Äußerer Anschluss	3,5mm Stromanschluss
Nettogewicht	2,15kg / 4,74lbs
Maße	19 x 19 x 30cm / 7,5 x 7,5 x 12in

Précautions de sécurité

! AVERTISSEMENT

- Éliminez correctement tous les matériaux d'emballage. Certains articles peuvent être emballés dans des sacs en plastique ; ces sacs peuvent provoquer une suffocation ; tenez-les éloignés des enfants et des animaux domestiques.
- Ne permettez pas aux jeunes enfants de jouer avec, dans ou autour de la mangeoire pour animaux.
- Pour réduire le risque de blessure, veuillez surveiller étroitement l'utilisation d'un appareil à proximité d'enfants.
- N'utilisez pas la mangeoire avec des animaux domestiques qui ne peuvent pas atteindre le plateau de nourriture ou qui ont un handicap physique.
- N'immergez PAS la pièce de base dans l'eau à tout moment car cela pourrait endommager les composants électroniques comme le panneau de contrôle.
- Ne placez aucun objet étranger dans la mangeoire.
- Ne pas utiliser à l'extérieur; Vérifiez fréquemment le fonctionnement de l'appareil pour vous assurer qu'il distribue correctement.
- N'utilisez PAS d'aliments humides, en conserve ou en boîte.
- Ne pas démonter l'appareil autrement que selon les instructions du présent guide de l'utilisateur.
- N'utilisez PAS le chargeur pour autre chose que l'usage auquel il est destiné.
- N'utilisez que les accessoires recommandés ou vendus par le fabricant. L'utilisation d'accessoires non recommandés ou vendus par le fabricant peut entraîner une situation dangereuse. Ne modifiez pas la mangeoire pour animaux.
- Ne faites pas fonctionner un appareil si celui-ci fonctionne mal ou a été endommagé. N'essayez pas de réparer vous-même la mangeoire pour animaux. Contactez immédiatement notre service clientèle pour obtenir des instructions supplémentaires.
- Débranchez toujours la prise lorsqu'elle n'est pas utilisée et avant de la nettoyer.
- Ne tirez jamais sur le cordon d'alimentation électrique pour retirer la fiche de la prise murale.
- Si la fiche de cet appareil est mouillée, coupez l'électricité sur cette prise murale. N'essayez pas de débrancher le câble et sa prise de courant.
- Examinez le chargeur après l'installation. Ne le branchez pas s'il y a de l'eau sur le cordon d'alimentation ou la prise.
- Pour éviter de trébucher, placez toujours le cordon d'alimentation à l'écart de la circulation.

ATTENTION

- Ne permettez pas aux animaux de compagnie de mâcher ou d'avaler des parties. Si vous êtes préoccupé par le cordon d'alimentation, achetez une gaine (un protecteur en plastique dur) dans n'importe quelle quincaillerie pour protéger le cordon d'alimentation.
- Si une rallonge est nécessaire, il convient d'utiliser un appareil doté d'une puissance appropriée.
- N'installez pas ou ne stockez pas la mangeoire pour animaux de compagnie dans un endroit où elle sera exposée aux intempéries ou à des températures inférieures à 4°C / 40°F.
- Utilisez des piles alcalines type D pour l'alimentation. N'utilisez PAS de piles rechargeables.
- Vérifiez régulièrement les piles. Avant de partir pour une longue période, remplacez toujours les piles par des neuves.
- Ne soulevez PAS la mangeoire par le couvercle, le réservoir ou le plateau de nourriture. Soulevez-la et transportez-la en utilisant les deux mains à la base, tout en la maintenant en position verticale.
- Convient UNIQUEMENT aux aliments secs, avec des croquettes de 2 à 10 mm de diamètre. Les croquettes plus grosses peuvent rester coincées à la sortie de la nourriture.
- Lisez et respectez tous les avis importants figurant sur la nourriture pour animaux et sur l'emballage.

Schema Du Produit

Vue de face

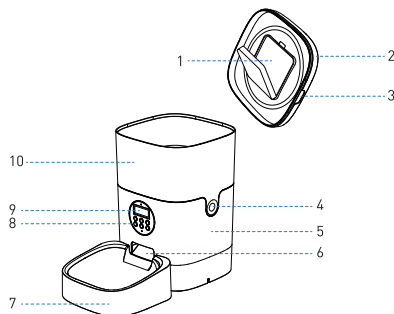

Vue de dessus

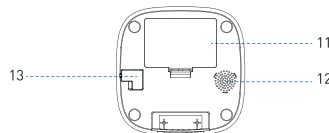

- | | |
|--------------------------------------|-----------------------------|
| 1) Contenant de déshydratant | 8) Panneau de contrôle |
| 2) Couvercle | 9) Écran LCD |
| 3) Poignée du couvercle | 10) Réservoir de nourriture |
| 4) Boucle de réservoir de nourriture | 11) Compartiment des piles |
| 5) Base | 12) Haut-parleur |
| 6) Sortie de nourriture | 13) Prise de courant |
| 7) Base des plateaux alimentaires | |

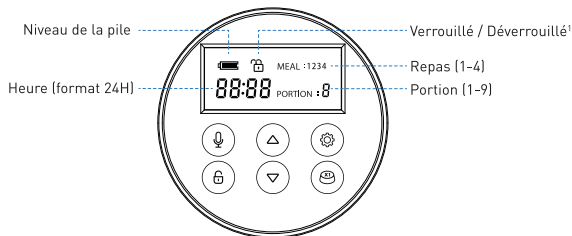

Appuyez sur la touche et maintenez-la enfoncée pendant 3s jusqu'à ce qu'un bip se fasse entendre. Relâchez, enregistrez (max 10s) et appuyez à nouveau pour terminer lorsqu'un double bip se fait entendre. Répétez l'opération pour enregistrer un nouveau son.



Maintenez la touche enfoncée pendant 3s pour déverrouiller. Lorsque l'écran LCD est éteint, appuyez sur le bouton avant toute autre opération (sauf la réinitialisation en appuyant sur le bouton Flèche du haut).



Appuyez pour augmenter la valeur. Maintenez la touche enfoncée pendant 10s lorsque l'écran est éteint pour réinitialiser tous les paramètres.



Appuyez pour diminuer la valeur.



Appuyez sur cette touche pour passer d'un réglage à l'autre (heure, repas, portions) et maintenez-la enfoncée pendant quelques secondes jusqu'à ce qu'une icône spécifique clignote sur l'écran pour indiquer le réglage actif.



Appuyez sur pour produire manuellement une portion (env. 2 ½ tsp / 12,5ml)²

Note: 1) Verrouillage automatique de l'écran après 15s de veille.
2) 2 ½ tsp / 12,5ml par portion.

Nettoyage et entretien

Il est recommandé de nettoyer régulièrement la mangeoire pour la santé de votre animal.

Les pièces lavables du distributeur automatique Petlibro sont les suivantes : réservoir, plateau et couvercle (sans sachet déshydratant) ; elles peuvent être immergées dans l'eau. Nettoyez-les en les lavant à la main à l'eau savonneuse froide ou tiède.

Démontez le réservoir de nourriture

Si vous avez de la nourriture à l'intérieur du réservoir ou de la goulotte, appuyez d'abord plusieurs fois sur les boutons Déverrouillage et Alimentation pour vider le réservoir.

Appuyez sur les poignées du réservoir de nourriture avec vos pouces, poussez le réservoir vers le haut pour le démonter.

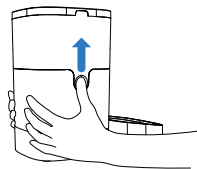

Démontez le plateau de nourriture

Videz le plateau, appuyez dessus pour le retirer de la base.

Rincez et laissez toutes les pièces sécher complètement à l'air libre avant de les assembler.

Note : Veillez à ne pas vous blesser les doigts en démontant le réservoir de nourriture par une force excessive.

Garantie

Nous offrons une garantie d'un an pour cet appareil. Si vous avez des questions, veuillez envoyer un courriel à notre équipe d'assistance à support@petlibro.com et joindre votre numéro de commande dans votre courriel. Nous vous répondrons aussi vite que possible.

Dans la boîte

- 1 x Mangeoire automatique pour animaux de compagnie
- 1 x Adaptateur secteur 5V
- 1 x Sachet déshydratant
- 1 x Guide de l'utilisateur

Comment Utiliser

Avertissement : Veuillez utiliser l'alimentation électrique 5V fournie d'origine.

1. Assemblage du plateau de nourriture

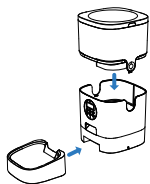

Placez la mangeoire à l'endroit désiré. Vérifiez que le réservoir de nourriture est en place. Alignez le renflement du plateau et les trous dans la base, et poussez vers le haut pour relier les deux.

Note : Avant de déplacer le chargeur, veuillez vider le plateau, appuyez dessus pour le retirer du socle. Soulevez en prenant par la base et rien d'autre lorsque vous soulevez la mangeoire.

2. Connexion de la puissance

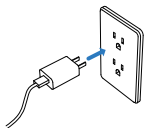

Insérez l'adaptateur d'alimentation 5V dans une prise murale. Branchez l'adaptateur à la mangeoire.

Ouvrez le compartiment à piles au bas de l'appareil et installez 3 piles alcalines type D (non fournies) pour fonctionner en cas de panne. L'écran LCD s'allumera automatiquement, indiquant que la mangeoire est maintenant en marche.

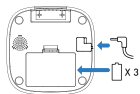

Note :

- 1) Pile NON incluse.
- 2) Avant de brancher l'appareil, assurez-vous que toutes les pièces sont propres et complètement sèches.
- 3) La pile doit fournir une tension de 4-5V ; l'icône de niveau de batterie sur l'écran clignote lorsque le niveau de charge est faible (← 4V).

3. Mise en place du sachet de déshydratant



Ouvrez le couvercle, placez le sachet de déshydratant (1 inclus) dans le support de déshydratant en dessous.

Note :

- 1) Il est recommandé d'utiliser un sachet déshydratant et de le changer fréquemment en cas de moisissure.
- 2) Veuillez retirer le sachet de déshydratant avant de nettoyer le couvercle.

4. Remplir le réservoir de nourriture

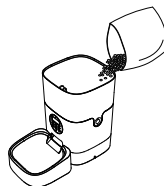

Remplissez le réservoir de nourriture avec de la nourriture sèche pour animaux. Fermez le couvercle et il s'enclenchera en place sous l'effet de la gravité.

Note :

- 1) N'utilisez PAS d'aliments pour animaux en conserve, humides ou mouillés.
- 2) Nous recommandons une taille de croquette de 2 à 10 mm de diamètre.

5. Réglage de l'heure

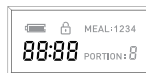

Appuyez sur le bouton Déverrouillage pendant 3s pour déverrouiller l'écran.

Appuyez sur le bouton "Set" et l'icône "Time" fera clignoter le champ des heures.

Appuyez sur les boutons Haut / Bas pour faire défiler les chiffres afin de régler l'heure.

Appuyez sur le bouton "Set" à nouveau pour passer au champ des minutes, réglez la minute de la même manière.

6. Réglage des repas par jour



Une fois l'heure actuelle réglée, appuyez sur le bouton "Set", et l'écran LCD affichera l'heure actuelle et fera clignoter le numéro du repas.

Appuyez sur les boutons Haut / Bas pour régler 1 à 4 repas par jour.

7. Réglage de l'heure et de la portion des repas



Une fois le numéro de repas défini, l'écran LCD fait clignoter le numéro du repas en cours. Par exemple, le numéro de repas clignote maintenant à "1", indiquant qu'il est prêt pour les réglages du premier repas.

• Régler l'heure du repas en cours

Appuyez sur le bouton "Set" et le champ de l'heure de l'icône "Time" clignotera.

Appuyez sur les boutons Haut / Bas pour régler l'heure.

Appuyez sur les boutons Set et Haut / Bas pour régler la minute de la même manière.

Dépannage



- **Régler la portion du repas en cours**
Appuyez sur le bouton "Set" et le numéro de la portion clignotera.
Appuyez sur les boutons Haut / Bas pour régler la portion de 1 à 9 en fonction du volume souhaité du repas en cours à distribuer*.
Appuyez sur le bouton "Set" pour répéter le processus ci-dessus du 2ème au 4ème repas si nécessaire.

*Référence pour la fixation des portions :

Type d'animal	Consommation quotidienne	Repas	Portion / Repas
Chien (22lbs, 10kg)	Environ 1 tasse	2	9
Chat (10lbs, 4.5kg)	Environ ½ tasse	4	2

Notes importantes

1. Environ 2 ½ tsp / 12,5 ml de croquettes sont versées à chaque portion.
2. Deux clics seront entendus avant que la nourriture ne soit dispersée.
3. Une ou deux croquettes peuvent être restantes dans la gouttole après l'alimentation, et elles sont susceptibles de tomber lorsque la machine est déplacée (ceci n'indique pas que l'équipement est défectueux).
4. Reportez-vous aux instructions figurant sur l'emballage de vos aliments pour animaux domestiques pour obtenir des instructions détaillées sur l'alimentation.
5. Veuillez vérifier l'heure actuelle après les réglages.

8. Enregistrement d'un appel de repas



- Appuyez sur le bouton d'enregistrement et maintenez-le enfoncé pendant 3s jusqu'à ce qu'un bip se fasse entendre.
Enregistrez votre voix pendant moins de 10s, appuyez à nouveau sur le bouton d'enregistrement pour sauvegarder. Deux bips se font entendre pour indiquer que l'enregistrement est terminé.
Vous pouvez appuyer sur le bouton d'enregistrement pour vérifier la voix que vous venez d'enregistrer. Répétez le processus pour changer vos enregistrements à chaque fois.

Note :

- 1) N'appuyez et ne faites jouer l'enregistrement que s'il y en a un d'enregistré.
- 2) Lorsque l'heure de manger arrive, l'enregistrement est diffusé après la distribution des aliments.

9. Nourrir manuellement votre animal de compagnie



- Appuyez sur le bouton Alimentation lorsque l'écran est déverrouillé [appuyez et maintenez le bouton Déverrouillage pendant 3s] et une portion [2 ½ tsp / 12,5 ml] sera distribuée à chaque fois.
Note : La planification normale et la quantité des portions habituelles ne seront pas affectées.

Problème	Solution
Je ne peux pas appuyer sur un bouton	L'écran est verrouillé lorsqu'il n'y a pas d'utilisation pendant 15s. Veuillez appuyer sur le bouton "Déverrouillage" et le maintenir enfoncé pendant 3s pour déverrouiller l'écran.
Je ne me souviens pas des paramètres des repas	Déverrouillez l'écran, appuyez sur le bouton Set et vous pouvez voir le numéro du repas affiché (mais pas la portion pour chaque repas).
La nourriture ne sort pas	1) Veillez à remplir le récipient avec des aliments secs ; la taille des croquettes doit être comprise entre 2 et 10 mm de diamètre. 2) Vérifiez si des objets étrangers sont placés • démontez le réservoir de nourriture et vérifiez la gouttole. Vérifiez également la sortie des aliments. 3) Vérifiez si le niveau de la batterie est faible • si l'adaptateur électrique est branché ou s'il y a une panne quand aucune batterie n'est installée.
L'écran LCD est éteint	1) L'écran est verrouillé et sombre lorsqu'il n'y a pas d'utilisation pendant 15s. Veuillez appuyer sur le bouton "Déverrouillage" et le maintenir enfoncé pendant 3s pour déverrouiller l'écran. 2) Vérifiez si l'adaptateur électrique est branché. 3) Contactez l'équipe de support à l'adresse support@petlibro.com si l'écran ne s'allume toujours pas alors que l'appareil est bien branché sur le secteur.
Je ne peux pas démonter le réservoir de nourriture	Veillez suivre les étapes de la rubrique "Nettoyage & Entretien"
Je n'entends aucun enregistrement de voix lorsque je me nourris	Assurez-vous que l'enregistrement a réussi • déverrouillez l'écran, appuyez sur le bouton "Enregistrer" pour vérifier. Si aucun son n'est entendu, vous devrez peut-être enregistrer à nouveau et veiller à sauvegarder en suivant les instructions de la section Enregistrement d'un appel de repas.
Le volume de nourriture pour chaque portion n'est pas le même	Les premières portions peuvent varier, et cela ne signifie pas un équipement défectueux. Après environ 6 repas, il devrait être presque régulier.

Spécifications

Capacité du réservoir de nourriture	4 litres
Écran	Écran LCD
Alimentation	Adaptateur d'alimentation 5V DC ; 3 x Piles alcalines type D
Adaptateur d'alimentation	Entrée AC 100-240V, sortie DC 5V
Courant de fonctionnement	Moyenne 80mA
Température de fonctionnement	-30°C-50°C / -22°F - 122°F
Prise externe	Prise de courant de 3.5 mm
Poids net	2.15kg / 4.74lbs
Dimensions	19 x 19 x 30cm / 7.5 x 7.5 x 12 in